

ALARMA GUAO GUAO

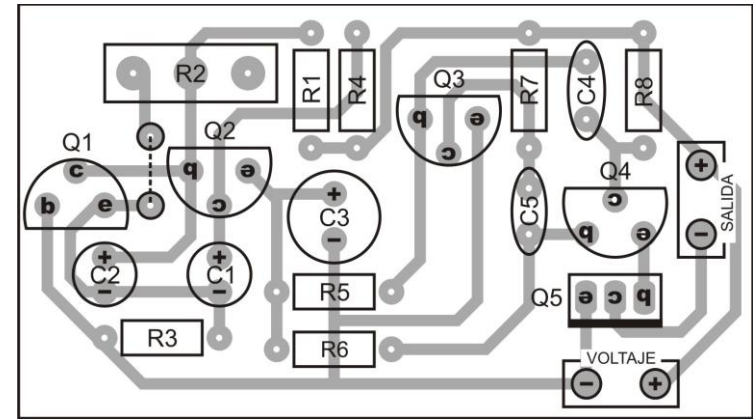
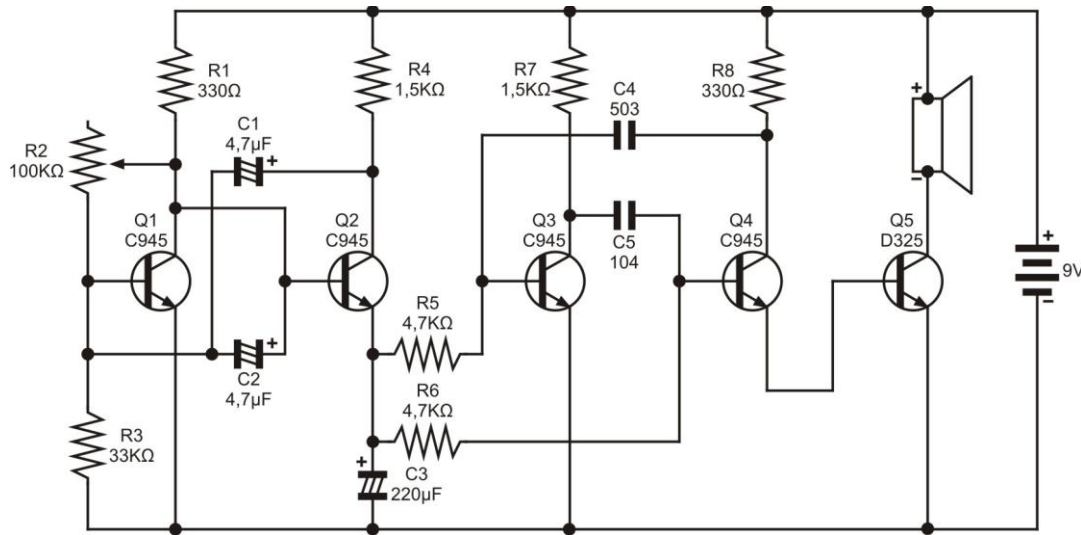

LISTA DE MATERIALES

TRANSISTORES

Q1, Q2, Q3, Q4 C945
Q5 D325

RESISTENCIAS

R1, R8 330Ω X 1/4W
R2, POTENCIOMETRO 100KΩ
R3 33KΩ X 1/4W
R4, R7 1,5KΩ X 1/4W
R5, R6 4,7KΩ X 1/4W

CONDENSADORES

C1, C2 4,7μF X 25V
C3 220μF X 25V
C4 0,05μF (**503**)
C5 0,1μF (**104**)

OTROS

4 CONECTORES TIPO ESPADIN.
 1 PARLANTE DE 8Ω X 0,5W.

NOTA: La línea punteada es un puente.

